

CATALOGUS

The Creative Hub | powered by Canon



INHOUD

CREATIEVE DIENSTVERLENING

The Creative Hub biedt creatieve in-huis dienstverlening waarbij we altijd zoeken naar een creatieve oplossing voor jouw communicatie uitdaging. Inspelend op de behoefte van organisaties om communicatie steeds meer binnen de eigen muren te regisseren. Vanuit het hart van de organisatie werken we nauw samen met diverse afdelingen van Avans.

OVER THE CREATIVE HUB

The Creative Hub bedenkt, maar 'maakt' vooral. Nonsens en hands-on. De basis van elk merk vormt de huisstijl. We ontwerpen, ontwikkelen en/of bewaken 'het merk Avans' en vertaalt dit naar communicatie-uitingen, zowel online (digitaal) als offline (print- of drukwerk).

We spelen graag in op jouw specifieke vraag met behulp van een passend voorstel. Een brainstorm wanneer je vastloopt of gewoon benieuwd bent naar onze kijk op jouw campagne of communicatiemiddel? Geen probleem, we denken graag met je mee!

The Creative Hub heeft ervaren medewerkers die je alles kunnen vertellen over vormgeving, lay-out, **bijzondere applicaties** of elk ander creatief vraagstuk. Er is dagelijks een project-/traffic coördinator aanwezig, waarmee je kunt schakelen over planning, projectmanagement of technische aspecten van print- en drukwerk. Daarnaast maakt The Creative Hub gebruik van een team van grafisch specialisten bij bijzonder drukwerk, waardoor je altijd kunt vertrouwen op de allerbeste kwaliteit en service.

ALLES IS INCLUSIEF

- Projectmanagement: afstemmen briefing/ debriefing, planning, spil tussen klant en vormgevers. administratie
- Productiebegeleiding: bestelling van print- of drukwerk van offline middelen, volgens de afspraken van Avans. Er wordt altijd een voorstel gedaan voor de beste passende oplossing (in prijs, kwaliteit en levertijd)
- Opmaak met aangeleverde content, inclusief twee correctierondes
- Vier-ogen principe: een extra check voordat het middel geproduceerd wordt (je blijft zelf verantwoordelijk voor aangeleverde content en accordering)

ALLES IS EXCLUSIEF:

- Productiekosten, zoals print-, drukwerk en andere materiaalkosten
- Aanschafkosten beeldmateriaal
- Overige niet benoemde middelen of kosten
- 21% btw

LET'S GRAB A COFFEE AND GET CREATIVE

The Creative Hub | powered by Canon

Campus Tilburg University

Ruimte L.063a

E: creativehub.avans@canon.nl

T: 013 - 466 8958 (b.b.g.: 013 - 466 3625)

WIST JE DAT...

Wij sinds kort ook incidenteel een nieuwsbrief sturen?

Hierin informeren we je graag over relevante informatie en ontwikkelingen bij The Creative Hub. Hierbij kun je denken aan nieuwe producten en/of diensten, relevante klantcases en de nieuwste trends die spelen in de markt.

Wil je de nieuwsbrief ook ontvangen, stuur ons dan even een mailtje!

ONS NETWERK

The Creative Hub een uniek model binnen Nederland. Deze formule verzorgt reeds bij zo'n 25 A-merken creatieve dienstverlening in huis. Inspelend op de behoefte van organisaties om communicatie steeds meer binnen de eigen muren te regisseren. Vanuit het hart van de organisatie werkt The Creative Hub nauw samen met de afdelingen communicatie, marketing en HR van onze klant. Dit doen zij onder andere bij Rabobank, Unilever, BAM, AkzoNobel, Universiteit van Maastricht, WoltersKluwer, Erasmus MC, Avans, Fontys en Tilburg University.

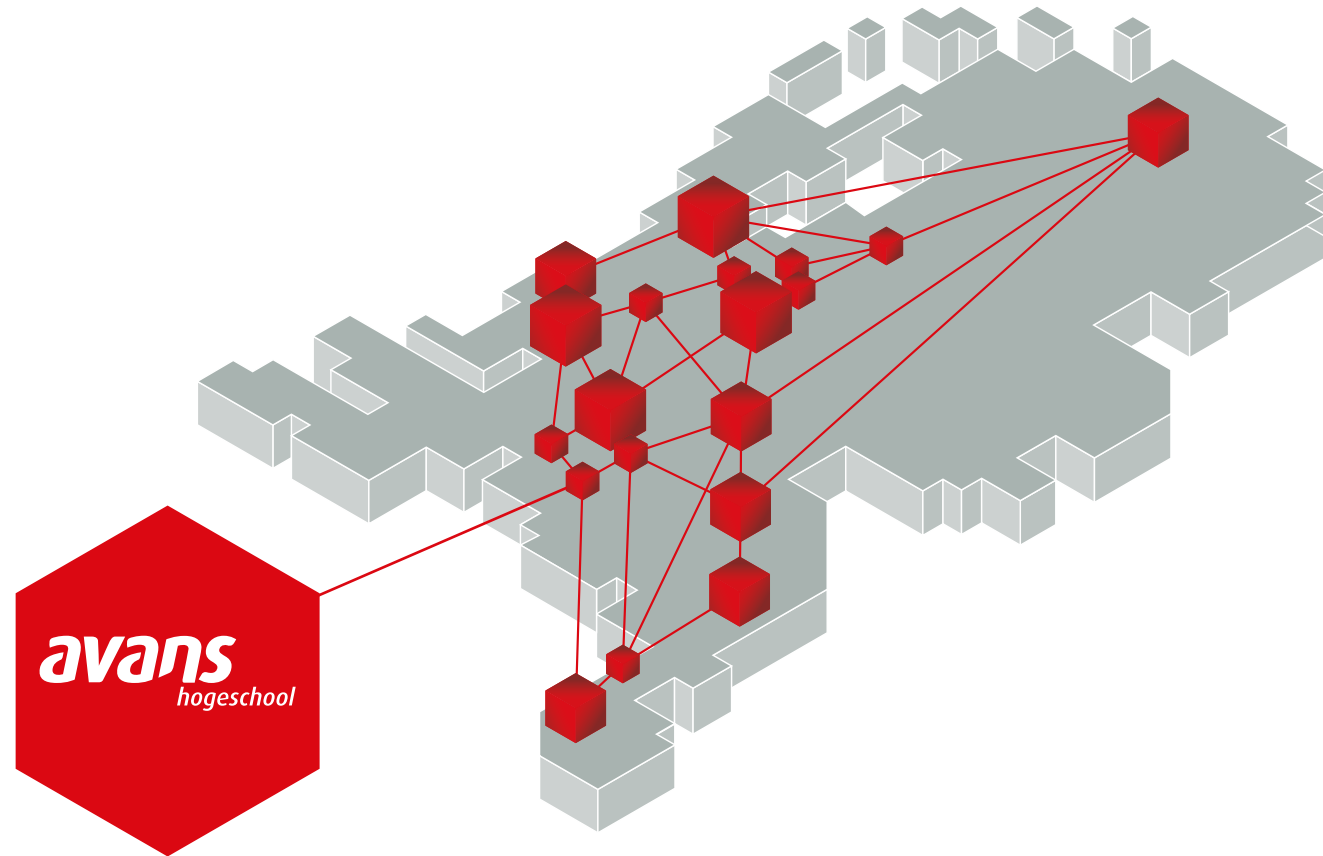

EVEN VOORSTELLEN



Anke Saat
Grafisch Vormgever



Fuat Zengin
Supervisor

Nicole Punt
DTP-er

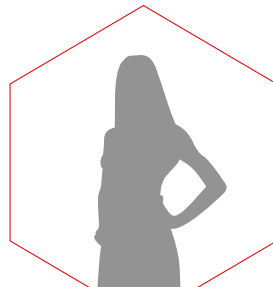

Loes van Druenen
Studio Coordinator

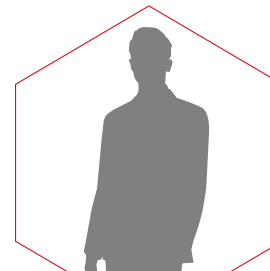
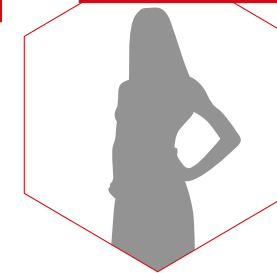

Thierry Tetenburg
Grafisch Vormgever



Arne Burghouts
Service Balie Adviseur



Claire Londeman-Kruf
Operational Manager

WERKWIJZE

Bij Avans werkt The Creative Hub heel nauw samen met Studio DMCS (Dienst Marketing, Communicatie en Studentenzaken). Vanuit Studio DMCS coördineren en begeleiden Chantal Grosfeld en Moniek van der Werff alle online en offline communicatiemiddelen voor medewerkers binnen Avans Hogeschool.

Zij zetten de opdrachten uit bij het team van The Creative Hub. Chantal en Moniek bewaken 'het merk Avans' en laten deze vertalen naar creatieve communicatie-uitingen, inclusief de productie van middelen. Met het oog op duurzaamheid en de ambitie van Avans gaan we uit van digital first!

Het is ook mogelijk om rechtstreeks een opdracht bij The Creative Hub uit te zetten.

VASTE PRIJZEN

In deze samenwerking zijn vaste prijsafspraken gemaakt voor de ontwikkeling van standaard communicatiemiddelen. Verderop deze catalogus vind je een overzicht van deze vaste prijzen. Deze prijzen gelden alleen wanneer je de opdracht aanvraagt en laat verlopen via Studio DMCS.

RECHTSTREEKSE OPDRACHT AANVRAGEN

Bij rechtstreekse opdrachten wordt er voor elke soort opdracht aan de hand van het briefingsformulier een passende offerte opgesteld.

Vul in alle gevallen het briefingsformulier volledig in.

OPDRACHT AANVRAGEN VIA STUDIO DMCS

- Vul het briefingsformulier in en lever deze aan bij Studio DMCS (studio.dmcs@avans.nl).
- Studio DMCS checkt je aanvraag op volledigheid en neemt indien nodig contact met je op.
- Je ontvangt een offerte via DMCS.
- Na akkoord gaan we aan de slag voor je! Alle communicatie blijft via Studio DMCS verlopen.

TARIEVEN DESIGN VOLGENS AANBESTEDING

Object	Tarief (in euro, excl. btw)
Flyer A5, 2 pagina's	200
Flyer A4, 2 pagina's	240
Folder A4 naar A5 gevouwen, 4 pagina's	300
Aanpassing op diploma-uitreikingen	70
Poster, elk formaat	112
Brochure A4/A5 liggend of staand 12 pagina's	565
Brochure meerprijs per pagina	37,5
Kaart A6, 2 pagina's	116,5
Kaart A5x 2 pagina's	152
Roll-up banner	110
Correcties op bestaand middel (ligt aan de correctie)	75

Inclusief twee correctierondes. Extra correctierondes op nacalculatie of aangegeven op de offerte. Deze prijzen gelden alleen als de opdracht volledig via Studio DMCS loopt.

DIGITAL FIRST & DUURZAAMHEID

Bij Canon wordt gewerkt volgens de filosofie Kyosei. Dat is een Japans woord dat 'samen leven en samen werken voor het algemeen belang' betekent. Deze filosofie staat voor alles wat wij doen als bedrijf en vormt ook onze visie op duurzaamheid. Deze visie richt zich op de positieve kracht van onze imagingtechnologie en - services.

共生

Binnen The Creative Hub vertaald dit zich door in duurzame inzet van communicatiematerialen. Wij minimaliseren de impact die onze activiteiten en onze klanten op het milieu hebben.

Avans heeft als doel gesteld om eind 2021 de huidige communicatiemix te kunnen uitbreiden met digitale, duurzamere en innovatieve oplossingen. Dit heet de 'Digital first' ambitie van Avans. Tijdens de aanvang van de samenwerking tussen Avans en The Creative Hub is hier uitgebreid onderzoek naar gedaan.

Op basis hiervan zijn de meeste zaken al uitgevoerd:

- Templates in Avans huisstijl op de portal.
- Een duidelijk briefingsformulier voor creatie (online en offline uitingen).
- Verduurzamen van de Avans print- en drukwerk en promotiemiddelen (Grafische Scan).
- Verbeteren en versnellen van kleine webshop bestellingen.
- Inspireren met nieuwe digitale communicatietrends.

Een aantal van deze nieuwe digitale communicatietrends komen steeds meer aan bod binnen Avans, zoals

- Digitale magazines
- Epubs
- Interactieve PDF

Op de volgende pagina's vind je een overzicht met kenmerken, specificaties en een prijsindicatie.

DIGITAL FIRST & DUURZAAMHEID

INTERACTIEVE PDF'S

Een interactieve PDF is zoals je een PDF kent, maar dan met een interactieve laag eroverheen. Denk hierbij aan buttons, navigatie, downloads. Deze uiting wordt opgeleverd in PDF zodat je hem zelf digitaal kunt verspreiden. Print is wel mogelijk, maar dan werken de interactieve elementen niet.

EPUB

Een EPUB is feitelijk hetzelfde als een interactieve PDF, maar met een andere bestandsextensie en dus een andere toepassing. EPUB worden vaak gebruikt als een digitaal boekwerk, bijvoorbeeld voor een e-reader of te openen als bladerbare PDF. EPUB bestanden moeten met speciale softwaren geopend worden voor een goede werking van het bestand.

	EPUB	Interactieve PDF
Navigatie	V	V
Pop-ups	V	V
Buttons	V	V
Publicatie online	V	V
Publicatie offline	X	V
Animatie	V	X
Hosting (1 jaar)	V	X
Prijsindicatie*

* Een exacte prijs kan worden afgegeven na het invullen van een compleet briefingsformulier en een briefingsgesprek. We kijken hier gezamenlijk naar jullie doelen, wensen en planning en laten je graag wat voorbeelden zien. Weet je nog niet zeker welke uiting het beste geschikt is? We denken graag met je mee!

OVERIGE UITINGEN

Naast de uitingen uit de tarievenlijst kan The Creative Hub ook ondersteunen in andere opdrachten. Denk onder andere aan:

ONLINE UITINGEN

- Social media afbeeldingen
- Internet-/intranetbanners
- Animaties
- Interactieve PDF's
- Presentaties (Powerpoint of elke andere vorm)
- Illustraties
- 3D tekeningen
- Infographics

OFFLINE UITINGEN

- Drukwerk van merchandise/gifts
- Bijzonder offset of digitaal drukwerk
- Printen van plaatmateriaal
- Magazines
- Interactieve displays
- Projectie
- Events: design en productie
- Signing/aankleding van ruimte

TARIEVEN DESIGN

Alle overige communicatie-uitingen worden aangeboden via een maatwerk offerte en wordt gebaseerd op de volgende uurtarieven:

- Advies: € 105,-
- Ontwerp*: € 95,-
- Vormgeving: € 85,-
- Vormgeving Spoed: € 90,-
- DTP: € 75,-
- DTP Spoed: € 80,-
- Digitale/dynamische bewerking: € 90,-
- Projectmanagement: € 85,-

In sommige gevallen (complexere of omvangrijkere opdrachten) is een briefingsgesprek effectiever en/of wenselijk. In dat geval zullen we daarvoor telefonisch contact opnemen.

* Het tarief voor ontwerp is voor het uitwerken van de eerste ideeën, vaak schetsmatig. Als er een akkoord is op de eerste ontwerpen gaat het tarief over naar Vormgeving.

CANON LOOKBOOK

Combineer creativiteit, geavanceerde printtechnieken en bijzondere printmaterialen en er ontstaan eindeloos veel mogelijkheden. Met CREATE. PRINT. INNOVATE. laat Canon de kracht van print zien.

De combinatie van de creativiteit uit de The Creative Hub, geavanceerde printtechnieken en printmaterialen maken jouw product namelijk écht uniek.



ACTUELE CAMPAGNES

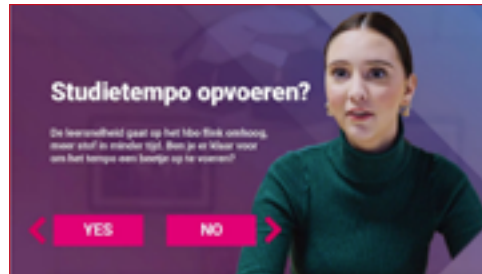

INTERACTIEVE VIDEO

Video is een krachtig communicatiemiddel en om die reden is de inzet van video het afgelopen jaar nog sterker toegenomen. Toch is lang niet ieder onderdeel van een video interessant voor de kijker. Wat nu als de kijker zelf de regisseur van de video is en bepaalt welke content voor hem of haar relevant is?

Door interactieve video in te zetten kies je voor een persoonlijke benadering van jouw doelgroep. Omdat de kijker zelf de content bepaalt houd je door de inzet van interactieve video de aandacht van de kijker langer vast. Laat je kijkers bijvoorbeeld binnen de video klikken, keuzes maken en formulieren invullen. Dit genereert belangrijke informatie over jouw doelgroep.

Belangrijke voordelen:

- Creatief en persoonlijk
- Meetbare content
- Call-to-actions
- Hogere conversie



VIRTUAL VISITS

Sinds het uitbreken van de corona pandemie weten we dat een fysiek bezoek van publieke ruimtes niet altijd meer vanzelfsprekend óf nodig is. Online werken en videoconferencing hebben een vlucht genomen en laten zien hoeveel je ook digitaal kunt doen.

Een VIRTUAL VISIT is een online beleving waarbij je virtueel door een echt gebouw of gebied wandelt en onderweg verschillende klikbare hotspots tegenkomt.

Als bezoeker heb je altijd een 360-graden view van je omgeving en bepaal je zelf welke kant je op gaat en wat je wilt ontdekken.

Je kunt ze onder andere inzetten voor:

- School- en studie orientatie
- Onboarding en training
- Showroombezoek
- Museumtour

ACTUELE CAMPAGNES



RE:SET THE OFFICE

Kantoren zijn inmiddels ingericht op de 1,5 meter-maatschappij. Hygiëne maatregelen zijn getroffen, signing is aangebracht en de medewerkers zijn op de hoogte gebracht van de nieuwe richtlijnen. 'Werk' wordt steeds meer gezien als een activiteit, niet meer een plek om te zijn.

Vragen die organisaties zich nu dan ook stellen, is hoe het nieuwe kantoor vormgegeven moet gaan worden? Hoe kan er gehoor gegeven worden aan een nieuwe werkplekstrategie? Welke oplossingen om op afstand met elkaar samen te kunnen werken, dienen geïmplementeerd te worden? Canon kan hierbij ondersteunen met de volgende diensten en toepassingen.

- Plaatsonafhankelijk (samen)werken
- Ontmoeten
- Betrokkenheid & binding



WEBCASTING

Een boodschap overbrengen aan een grote groep medewerkers of een digitale sessie organiseren voor een online event? De organisatie hiervan is vaak omvangrijk.

The Creative Hub helpt je graag met het organiseren van jouw eigen webcast. Samen bepalen we welke mate van regie er nodig is. Op basis van jouw wensen gaat de webcast studio aan de slag en wordt er gefilmd en geregisseerd op locatie.

DE BESTELPORTAL

Via <https://avanshogeschool.shop.canon.nl/> kun je eenvoudig zelf (kleine) printopdrachten bestellen. Ga naar het kopje Printshop om de volgende artikelen te bestellen:

- Huisstijl printopdracht: van A6 t/m A3
- Standaard printopdracht: van A6 t/m A3
- Grootformaat: van A2 t/m A0
- Print op plaatmateriaal: van A4 t/m A0.
Voor plaatmateriaal heeft u de keuze forex of foamboard (5 mm). Andere soorten plaatmateriaal zijn op aanvraag beschikbaar. Hiervoor kunt u contact opnemen met The Creative Hub voor een passend advies en offerte.

Na bestelling word je omgeleid naar Proquro, waar de order wordt aangeboden voor goedkeuring door de budgethouder. The Creative Hub is niet aansprakelijk voor vertraging door Proquro; de order komt pas bij Canon na akkoord via Proquro.

HUISSTIJL PRINTOPDRACHT

Op de portal kun je naast het bestellen van een standaard printopdracht ook kiezen voor een huisstijl printopdracht. Wanneer je voor deze optie kiest, weet je zeker dat het papier wordt gebruikt wat de Avans huisstijl voorschrijft. Dit wordt sterk aanbevolen bij het bestellen van Avans uitingen.

DRUKWERK

Soms is het zinvol om omwille van kwaliteit of prijs te kiezen voor drukwerk. Neem in dat geval contact op met The Creative Hub voor passend advies en een offerte conform de afspraken met Avans. Kijk alvast op de volgende pagina's voor een indicatie.

SJABLONEN IN AVANS HUISSTIJL

Voor sommige standaard communicatie-uitingen zijn reeds sjablonen gemaakt die je zelf kunt samenstellen door het invoeren van gegevens. Gebruik van deze templates is gratis, je betaalt alleen productiekosten.

DRUKWERK BESTELLEN

Voor grotere oplagen, specials of bepaalde kwaliteiten is drukwerk aanbevolen. Dit traject loopt altijd via een offerte vooraf waarin duidelijk specificaties, doorlooptijden en tarieven vermeld worden. Bestellen loopt via STUDIO; wij zorgen ervoor dat het drukwerk bij je afgeleverd wordt op een locatie naar keuze.

In de volgende tabellen vind je van het meest voorkomend en standaard Avans drukwerk specificaties met doorlooptijden.

Rollup banner basic		
Standaard formaat	85 x 205 cm	
Gebruik	Voor eenmalig gebruik	
Materiaal	510 grams scheurvast spandoek	
Bedrukking	Eenzijdig in full colour	
Productietijd	5 werkdagen (spoed: 3 werkdagen)	
Levering	Gespannen in cassette, levering in bannercase	
Prijzen:	60 x 205 cm: 50,00 80 x 205 cm: 53,50 85 x 205 cm: 55,75* 100 x 205 cm: 71,75 120 x 205 cm: 92,00	

* Vaste prijs conform EAB. Overige prijzen kunnen fluctueren.

DRUKWERK BESTELLEN

ROLLUP BANNER PREMIUM

Standaard formaat	85 x 205 cm
Gebruik	Voor meermalig gebruik
Materiaal	510 grams scheurvast spandoek
Bedrukking	Eenzijdig in full colour
Productietijd	5 werkdagen (spoed: 3 werkdagen)
Levering	Gespannen in cassette, levering in bannercase
Prijzen:	85 x 205 cm: 72,50* 100 x 205 cm: 90,00 120 x 205 cm: 100,00

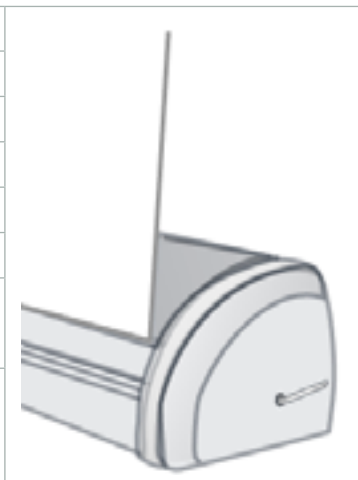

* Vaste prijs conform EAB. Overige prijzen kunnen fluctueren.

DRUKWERK BESTELLEN

ROLLUP BANNER LUXE

Standaard formaat	85 x 205 cm
Gebruik	Voor intensief gebruik
Materiaal	510 grams scheurvast spandoek
Bedrukking	Eenzijdig in full colour
Productietijd	5 werkdagen (spoed: 3 werkdagen)
Levering	Gespannen in cassette, levering in bannercase
Prijzen:	85 x 205 cm: 112,50*

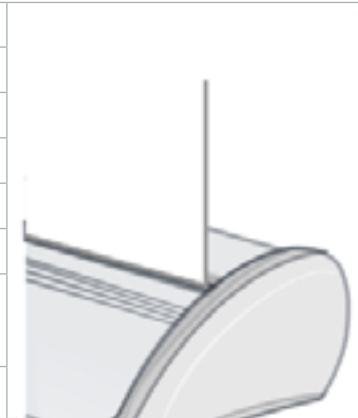

Voor dit type cassette is het ook mogelijk om een los bannerdoek te bestellen en te laten plaatsen in een bestaande cassette welke je bij ons kunt afgeven voor hergebruik.

LOS BANNERDOEK VOOR LUXE CASSETTE

Beschikbare formaten	85 x 205 cm / 100 x 205
Materiaal	510 grams scheurvast spandoek
Bedrukking	Eenzijdig in full colour
Productietijd	5 werkdagen
Prijs (ex. btw)	85 x 205 cm: 42,50*
Opmerking:	Tot 10 wisselingen per cassette mogelijk



Wil je een duurzame optie? Het is ook mogelijk om PVC-vrij spandoek in de cassettes te laten zetten. Vraag ons naar de mogelijkheden hiervoor.

* Andere maten zijn ook mogelijk, deze kunt u altijd bij ons opvragen.

DRUKWERK BESTELLEN

ROLLUP BANNER LUXE

Standaard formaat	85 x 205 cm
Gebruik	Voor intensief gebruik
Materiaal	PVC-vrij doek
Bedrukking	Eenzijdig in full colour
Productietijd	5 werkdagen (spoed: 3 werkdagen)
Levering	Gespannen in cassette, levering in bannercase
Prijzen:	85 x 205 cm: 145,00

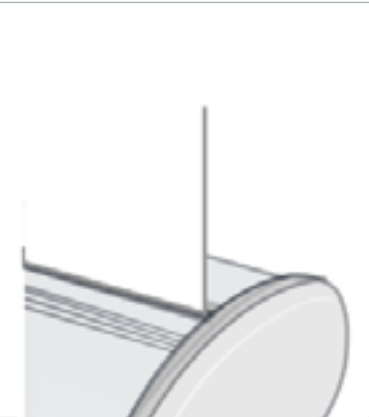

Voor dit type cassette is het ook mogelijk om een los bannerdoek te bestellen en te laten plaatsen in een bestaande cassette welke je bij ons kunt afgeven voor hergebruik.

LOS BANNERDOEK VOOR LUXE CASSETTE

Beschikbare formaten	85 x 205 cm / 100 x 205
Materiaal	PVC-vrij doek
Bedrukking	Eenzijdig in full colour
Productietijd	5 werkdagen
Prijs (ex. btw)	85 x 205 cm: 75,00
Opmerking:	Tot 10 wisselingen per cassette mogelijk



Wil je een duurzame optie? Het is ook mogelijk om PVC-vrij spandoek in de cassettes te laten zetten. Vraag ons naar de mogelijkheden hiervoor.

DRUKWERK BESTELLEN



INHAKER

De inhaker is nieuw product die keer op keer herbruikbaar is. Pas hem eenvoudig aan naar een nieuwe uiting door het vervangen van de borden. Creatief gezien zijn de mogelijkheden voor de inhaker eindeloos. Wil je opvallen met je uiting? Dan kan de Inhaker daar zeker bij helpen.

Voor meer voorbeelden en de mogelijkheden van de inhaker, neem gerust contact met ons op: creativehub.avans@canon.nl



DUURZAME UITINGEN

Niet voor niets is het motto van Avans 'digital first'. Mocht je toch graag een uiting bedrukt willen hebben, dan zijn er tegenwoordig ontzettend veel duurzame mogelijkheden. Bijvoorbeeld kleding van gerecycled materiaal of bannercassettes die herbruikbaar zijn.

Meer weten over de mogelijkheden? Neem dan contact met ons op: creativehub.avans@canon.nl

DRUKWERK BESTELLEN

BROCHURES*	
Formaten	<ul style="list-style-type: none">• A formaten: 297 x 210 mm / 210 x 148 mm / 148 x 105 mm• Vierkant: 210 x 210 mm / 148 x 148 mm / 98 x 98 mm• Eigen maat
Materiaal	<ul style="list-style-type: none">• Binnenwerk: 135 grams silk mc (mat)• Omslag: 300 grams silk mc (mat)
Bedrukking	Geheel in full colour (dubbelzijdig)
Veredeling	Omslag voorzien van enkelzijdig matlaminaat
Afwerking	<ul style="list-style-type: none">• Schoonsnijden en geniet met 2 nietjes in de rug (tot maximaal 80 pagina's)• Schoonzijden en gelijmd brocheren
Productietijd	5 werkdagen (spoed mogelijk zonder veredeling 3 werkdagen)
Prijs (ex. btw)	via offerte



* De meeste opdrachten in kleinere oplagen kunnen in de portal worden besteld onder het kopje 'huisstijl printopdracht'. Voor advies over print- of drukwerk kun je contact opnemen met The Creative Hub.

DRUKWERK BESTELLEN

FOLDERS

Formaten	<ul style="list-style-type: none">• A formaten: 297 x 210 mm / 210 x 148 mm / 148 x 105 mm• Vierkant: 210 x 210 mm / 148 x 148 mm / 98 x 98 mm• Eigen maat
Materiaal	<ul style="list-style-type: none">• 150 grams silk mc (mat)• Advies Canon: 170 grams silk mc (mat)
Bedrukking	Enkelzijdig of dubbelzijdig in full colour
Vouwopties	<ul style="list-style-type: none">• Staand of liggend 4-zijdig (1 vouw/4 pagina's)• Staand of liggend wikkelvouw 6 zijdig, 8 zijdig of 10 zijdig• Staand of liggend zigzagvouw 6-zijdig, 8 zijdig of 10 zijdig• Parallelvouw 8 zijdig• Drieluik/vierluik• Kruisslag (2 vouwen)
Afwerking	Rillen en schoonsnijden
Productietijd	5 werkdagen (spoed mogelijk 3 werkdagen)
Prijs (ex. btw)	via offerte



DRUKWERK BESTELLEN

FLYERS*

Formaten	<ul style="list-style-type: none">A formaten: 297 x 210 mm / 210 x 148 mm / 148 x 105 mmVierkant: 210 x 210 mm / 148 x 148 mm / 98 x 98 mmEigen maat
Materiaal	<ul style="list-style-type: none">170 grams silk mc (mat)
Bedrukking	Enkelzijdig of dubbelzijdig in full colour
Afwerking	Schoonsnijden
Productietijd	5 werkdagen (spoed mogelijk 3 werkdagen)
Prijs (ex. btw)	via offerte

* De meeste opdrachten in kleinere oplagen kunnen in de portal worden besteld onder het kopje 'huisstijl printopdracht'. Voor advies over print- of drukwerk kun je contact opnemen met The Creative Hub.

ANSICHTKAARTEN

Formaten	<ul style="list-style-type: none">148 x 210 mm (liggend)105 x 148 mm (liggend)
Materiaal	300 grams enkelzijdig gestreken sulfaatkarton
Bedrukking	Enkelzijdig of dubbelzijdig in full colour
Veredeling	Voorzijde voorzien van matlaminaat
Afwerking	Schoonsnijden
Productietijd	<ul style="list-style-type: none">Zonder adressering/personalisatie: 4 werkdagen (spoed mogelijk 2-3 werkdagen, oplage in overleg)Met adressering/personalisatie: 6-7 werkdagen (spoed mogelijk: 4-5 werkdagen, oplage in overleg)
Prijs (ex. btw)	via offerte

DRUKWERK BESTELLEN

POSTERS*

Formaten	<ul style="list-style-type: none">• A formaten: A3, A2, A1, A0• B formaten: B2, B1, B0• Abri (118,5 x 175 cm)• Eigen maat
Materiaal	<ul style="list-style-type: none">• 135 grams silk mc (mat) - voor A3 of A4 en alle B formaten• 170 grams silk mc (mat) - voor A0, A1, A2 en Abri
Bedrukking	Enkelzijdig in full colour
Afwerking	Schoonsnijden
Productietijd	5 werkdagen (spoed mogelijk 3 werkdagen)
Prijs (ex. btw)	via offerte

* De meeste opdrachten (tot A0 formaat) in kleinere oplagen kunnen in de portal worden besteld onder het kopje 'huisstijl printopdracht'. Voor advies over print- of drukwerk kun je contact opnemen met The Creative Hub.